



CỬA GIÓ KHUẾCH TÁN MODERN SERIES

CỬA GIÓ KHUẾCH TÁN STARDUCT



CỬA KHUẾCH TÁN TRÒN KHUNG VUÔNG
(đĩa đơn điều chỉnh)



CỬA KHUẾCH TÁN TRÒN
(đĩa đơn điều chỉnh)



CỬA KHUẾCH TÁN TRÒN KHUNG VUÔNG
(2 đĩa cố định)



CỬA KHUẾCH TÁN TRÒN
(2 đĩa cố định)

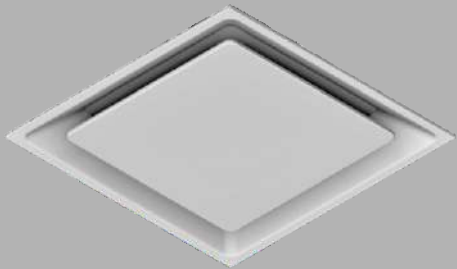

CỬA KHUẾCH TÁN VUÔNG
(1 đĩa chỉnh 2 cấp)



CỬA KHUẾCH TÁN TRÒN
(4 đĩa cố định)

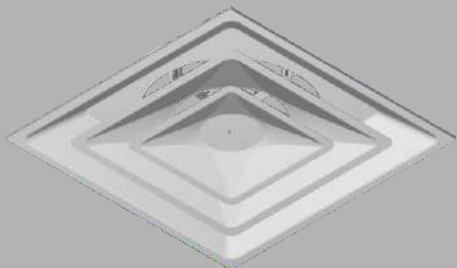

CỬA KHUẾCH TÁN VUÔNG
(2 đĩa chỉnh 2 cấp)

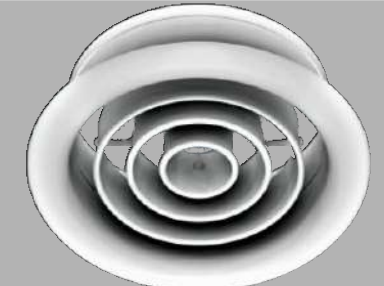

CỬA KHUẾCH TÁN VÀNH KHĂN
(điều chỉnh)

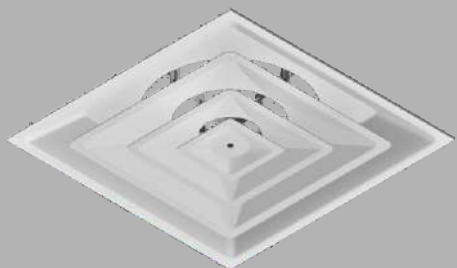

CỬA KHUẾCH TÁN VUÔNG
(3 đĩa chỉnh 2 cấp)



CỬA KHUẾCH TÁN VAN ĐĨA
(điều chỉnh vô cấp)



CONTENT

CỬA/MIỆNG GIÓ KHUẾCH TÁN VUÔNG 2 LỖI - Model SKDK2	p.4
CỬA/MIỆNG GIÓ KHUẾCH TÁN VUÔNG 3 LỖI - Model SKDK3	p.5
CỬA/MIỆNG GIÓ KHUẾCH TÁN VUÔNG 1 LỖI - Model SKDK1	p.6
CỬA/MIỆNG KHUẾCH TÁN TRÒN KHUNG VUÔNG 2 LỖI - Model STR2R	p.7
CỬA/MIỆNG GIÓ TRÒN KHUNG VUÔNG 1 LỖI - Model STR1R	p.8
CỬA/MIỆNG GIÓ KHUẾCH TÁN VÀNH KHĂN - Model STR	p.9
CỬA/MIỆNG GIÓ KHUẾCH TÁN VAN ĐĨA - Model STD	p.10
CỬA/MIỆNG GIÓ KHUẾCH TÁN TRÒN 1 LỖI - Model SRD1	p.11
CỬA/MIỆNG GIÓ KHUẾCH TÁN TRÒN 2 LỖI - Model SRD2	p.12
CỬA/MIỆNG GIÓ KHUẾCH TÁN TRÒN 4 LỖI - Model SRD4	p.13
THIẾT KẾ i-PACK	p.14



CỬA/MIỆNG GIÓ KHUẾCH TÁN VUÔNG 2 LỖI - Model SKDK2

THÔNG TIN CHUNG

- Mã sản phẩm: SKDK2
- Vật liệu: nhôm
- Hoàn thiện tiêu chuẩn: sơn tĩnh điện
- Màu tiêu chuẩn: trắng - RAL 9010
- Tỷ lệ thoát gió: > 50%

CẤU TẠO

- Độ dày khung: 1.2 mm
- Độ dày đĩa lõi: 1.0 mm
- Khung xương gia cường lõi: kiểu chữ X bằng nhôm profile A6061-T6
- Bộ đĩa lõi: điều chỉnh 2 cấp lên/xuống 20mm

MÃ ĐẶT HÀNG

SKDK2 - A x B

- **SKDK2**: mã sản phẩm cửa/miệng gió khuếch tán vuông 2 lõi
- **A x B**: kích thước mặt (A=dài; B=rộng, mm)
- Hộp gió tùy chọn bằng nhôm

HIỆU QUẢ HOẠT ĐỘNG CAO

Cửa/miệng gió khuếch tán vuông gắn trần Starduct cung cấp luồng khí có dạng thù hình 360°. Cửa được thiết kế để bảo vệ chống bám bẩn trần nhà.

Cửa có hiệu quả hoạt động cao trong nhiều hệ thống lưu lượng khác nhau. Luồng khí đồng đều gần như nằm ngang khi thoát khỏi đĩa lõi giúp duy trì hoạt động phân phối khí trong phòng được ổn định ngay cả khi lưu lượng khí thay đổi với biên độ lớn. Mọi cỡ cửa/miệng gió đều có 2 đĩa lõi giúp tạo sự đồng đều về hình thức thẩm mỹ khi phải dùng các cỡ khác nhau trong cùng một khu vực.

Các đĩa lõi được chế tạo từ nhôm liền tấm, không hàn nên đạt độ trơn phẳng và độ sạch cao.

SƠN HOÀN THIỆN CAO CẤP

Mọi cửa/miệng gió Starduct đều được hoàn thiện bằng sơn tĩnh điện chất lượng cao nhất và xử lý trên dây chuyền sơn có công nghệ hiện đại nhất từ Đức, Thụy sĩ, Hàn quốc. Có nhiều màu hệ RAL với tuổi thọ lên tới 20 năm

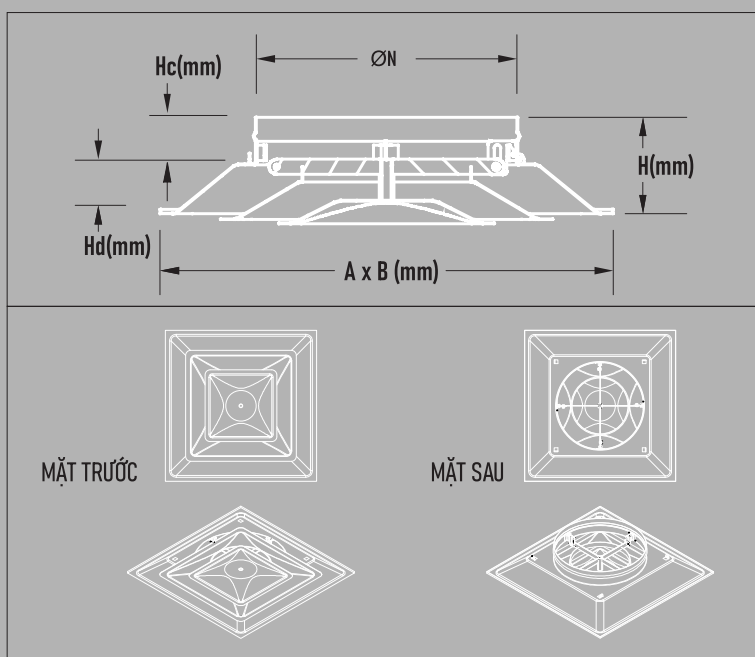
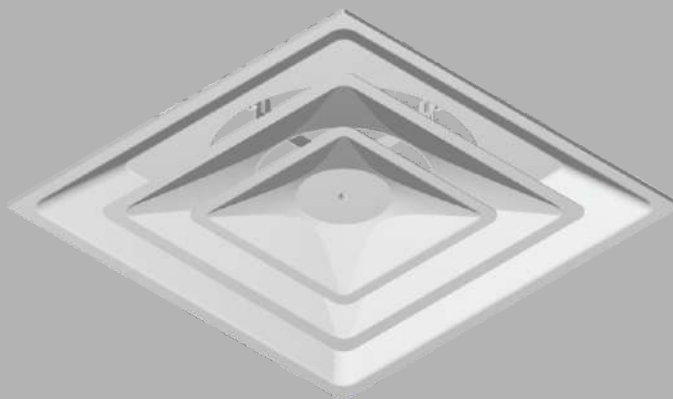

KÍCH THƯỚC

No.	A	B	ØN	Hd	Hc	H
1	300	300	145	39	70	109
2	300	300	195	39	70	109
3	450	450	195	49	70	119
4	450	450	245	66	75	141
5	600	600	295	68	75	143
6	600	600	345	68	75	143

DOWNLOAD DRAWINGS:



CỬA/MIỆNG GIÓ KHUẾCH TÁN VUÔNG 3 LỖI - Model SKDK3
THÔNG TIN CHUNG

- Mã sản phẩm: SKDK3
- Vật liệu: nhôm
- Hoàn thiện tiêu chuẩn: sơn tĩnh điện
- Màu tiêu chuẩn: trắng - RAL 9010
- Tỷ lệ thoát: > 50%

CẤU TẠO

- Độ dày khung: 1.2 mm
- Độ dày đĩa lõi: 1.0 mm
- Khung xương gia cường lõi: kiểu chữ X bằng nhôm profile A6061-T6
- Bộ đĩa lõi: điều chỉnh 2 cấp lên/xuống 20mm

MÃ ĐẶT HÀNG
SKDK3 - A x B

- **SKDK3**: mã sản phẩm cửa/miệng gió khuếch tán vuông 3 lõi
- **AxB**: kích thước mặt theo yêu cầu (A=dài; B=rộng, mm)
- Hộp gió tùy chọn bằng nhôm

HIỆU QUẢ HOẠT ĐỘNG CAO

Cửa/miệng gió khuếch tán vuông gắn trần Starduct cung cấp luồng khí có dạng thù hình 360°. Cửa được thiết kế để bảo vệ chống bám bẩn trần nhà.

Cửa có hiệu quả hoạt động cao trong nhiều hệ thống lưu lượng khác nhau. Luồng khí đồng đều gần như nằm ngang khi thoát khỏi đĩa lõi giúp duy trì hoạt động phân phối khí trong phòng được ổn định ngay cả khi lưu lượng khí thay đổi với biên độ lớn. Mọi cỡ cửa/miệng gió đều có 3 đĩa lõi giúp tạo sự đồng đều về hình thức thẩm mỹ khi phải dùng các cỡ khác nhau trong cùng một khu vực.

Các đĩa lõi đều được chế tạo từ nhôm liền tấm, không hàn nên đạt độ trơn phẳng và độ sạch cao.

SƠN HOÀN THIỆN CAO CẤP

Mọi cửa/miệng gió Starduct đều được hoàn thiện bằng sơn tĩnh điện chất lượng cao nhất và xử lý trên dây chuyền sơn có công nghệ hiện đại nhất từ Đức, Thụy sĩ, Hàn quốc. Có nhiều màu hệ RAL với tuổi thọ lên tới 20 năm

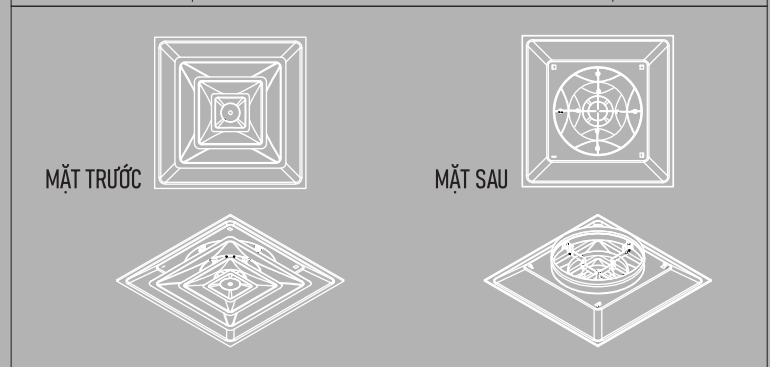
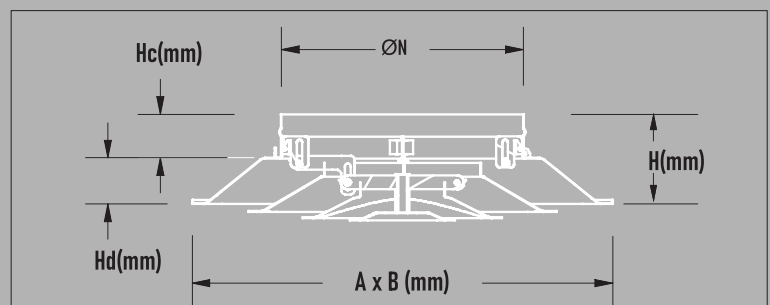
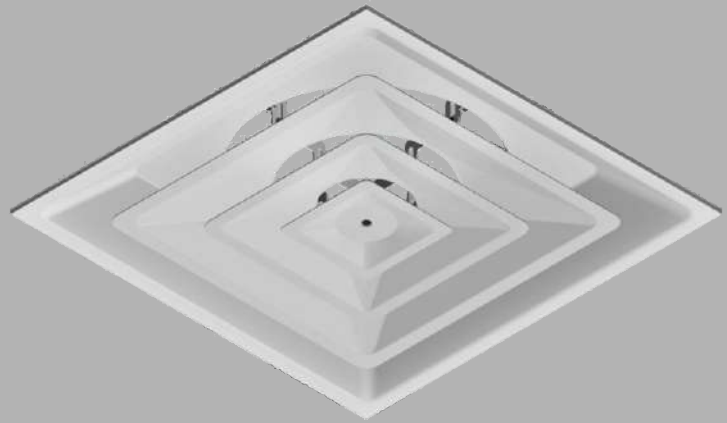
KÍCH THƯỚC

No.	A	B	ØN	Hd	Hc	H
1	300	300	145	39	70	109
2	300	300	195	39	70	109
3	450	450	195	49	70	119
4	450	450	245	66	75	141
5	600	600	295	68	75	143
6	600	600	345	68	75	143



DOWNLOAD DRAWINGS:



CỬA/MIỆNG GIÓ KHUẾCH TÁN VUÔNG 1 LỖI - Model SKDK1

THÔNG TIN CHUNG

- Mã sản phẩm: SKDK1
- Vật liệu: nhôm
- Hoàn thiện tiêu chuẩn: sơn tĩnh điện
- Màu tiêu chuẩn: trắng - RAL 9010
- Tỷ lệ thoát: > 50%

CẤU TẠO

- Độ dày khung: 1.2 mm
- Độ dày đĩa lõi: 1.0 mm
- Khung xương gia cường lõi: kiểu chữ X bằng nhôm profile A6061-T6
- Bộ đĩa lõi: điều chỉnh 2 cấp lên/xuống 20mm

MÃ ĐẶT HÀNG

SKDK1 - A x B

- **SKDK1**: mã sản phẩm cửa/miệng gió khuếch tán vuông 1 lõi chỉnh 2 cấp
- **AxB**: kích thước mặt theo yêu cầu (A=dài; B=rộng, mm)
- Hộp gió tùy chọn bằng nhôm

HIỆU QUẢ HOẠT ĐỘNG CAO

Cửa/miệng gió khuếch tán vuông gắn trần Starduct cung cấp luồng khí có dạng thù hình 360°. Cửa được thiết kế để bảo vệ chống bám bẩn trần nhà.

Cửa có hiệu quả hoạt động cao trong nhiều hệ thống lưu lượng khác nhau. Luồng khí đồng đều gần như nằm ngang khi thoát khỏi đĩa lõi giúp duy trì hoạt động phân phối khí trong phòng được ổn định ngay cả khi lưu lượng khí thay đổi với biên độ lớn. Mọi cỡ cửa/miệng gió đều có 1 đĩa lõi giúp tạo sự đồng đều về hình thức thẩm mỹ khi phải dùng các cỡ khác nhau trong cùng một khu vực.

Các đĩa lõi đều được chế tạo từ nhôm liền tấm, không hàn nên đạt độ trơn phẳng và độ sạch cao.

SƠN HOÀN THIÊN CAO CẤP

Mọi cửa/miệng gió Starduct đều được hoàn thiện bằng sơn tĩnh điện chất lượng cao nhất và xử lý trên dây chuyền sơn có công nghệ hiện đại nhất từ Đức, Thụy sĩ, Hàn quốc. Có nhiều màu hệ RAL với tuổi thọ lên tới 20 năm

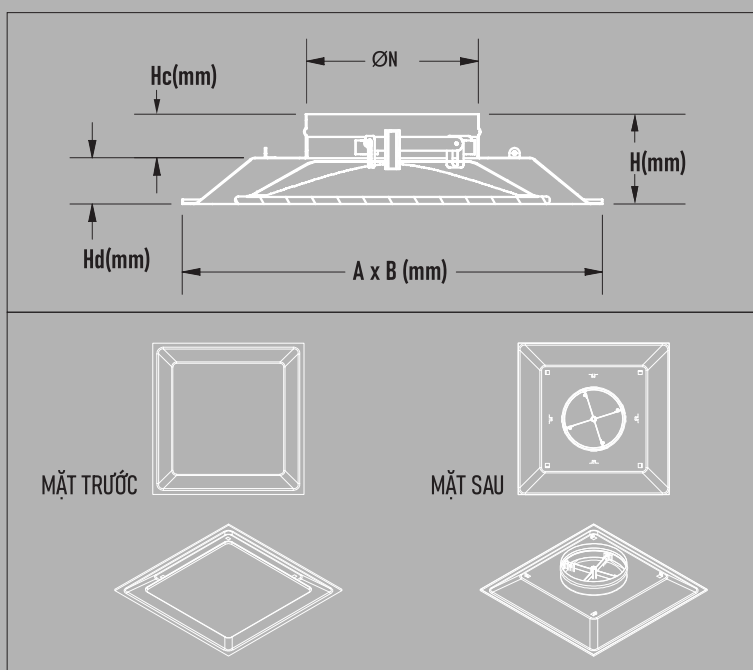
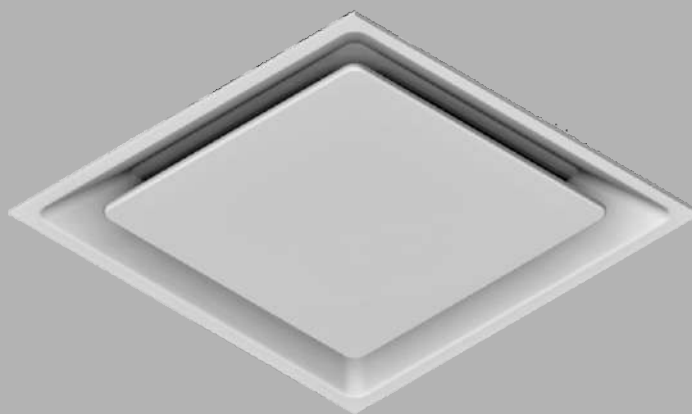

KÍCH THƯỚC

No.	A	B	ØN	Hd	Hc	H
1	300	300	145	39	70	109
2	300	300	195	39	70	109
3	450	450	195	49	70	119
4	450	450	245	66	75	141
5	600	600	295	68	75	143
6	600	600	345	68	75	143



DOWNLOAD DRAWINGS:



CỬA/MIỆNG KHUẾCH TÁN TRÒN KHUNG VUÔNG 2 LỖI - Model STR2R
THÔNG TIN CHUNG

- Mã sản phẩm: STR2R
- Vật liệu: nhôm
- Hoàn thiện tiêu chuẩn: sơn tĩnh điện
- Màu tiêu chuẩn: trắng - RAL 9010
- Tỷ lệ thoát: > 50%

CẤU TẠO

- Độ dày khung: 1.2 mm
- Độ dày đĩa lõi: 1.0 mm
- Khung xương gia cường lõi: kiểu chữ X bằng nhôm profile A6061-T6
- Bộ đĩa lõi: điều chỉnh 2 cấp lên/xuống 20mm

MÃ ĐẶT HÀNG
STR2R - A x B

- **STR2R**: mã sản phẩm cửa/miếng gió khuếch tán vuông 2 lõi
- **AxB**: kích thước mặt theo yêu cầu (A=dài; B=rộng, mm)
- Hộp gió tùy chọn bằng nhôm

HIỆU QUẢ HOẠT ĐỘNG CAO

Cửa/miếng gió khuếch tán vuông gắn trần Starduct cung cấp luồng khí có dạng thù hình 360°. Cửa được thiết kế để bảo vệ chống bám bẩn trần nhà.

Cửa có hiệu quả hoạt động cao trong nhiều hệ thống lưu lượng khác nhau. Luồng khí đồng đều gần như nằm ngang khi thoát khỏi đĩa lõi giúp duy trì hoạt động phân phối khí trong phòng được ổn định ngay cả khi lưu lượng khí thay đổi với biên độ lớn. Mọi cỡ cửa/miếng gió đều có 2 đĩa lõi giúp tạo sự đồng đều về hình thức thẩm mỹ khi phải dùng các cỡ cỡ khác nhau trong cùng một khu vực.

Các đĩa lõi đều được chế tạo từ nhôm liền tấm, không hàn nên đạt độ trơn phẳng và độ sạch cao.

SƠN HOÀN THIỆN CAO CẤP

Mọi cửa/miếng gió Starduct đều được hoàn thiện bằng sơn tĩnh điện chất lượng cao nhất và xử lý trên dây chuyền sơn có công nghệ hiện đại nhất từ Đức, Thụy sĩ, Hàn quốc. Có nhiều màu hệ RAL với tuổi thọ lên tới 20 năm

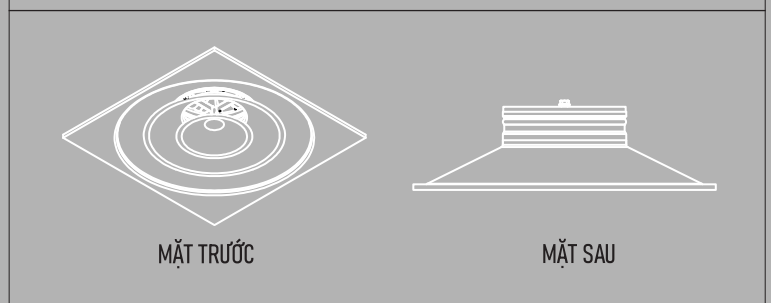
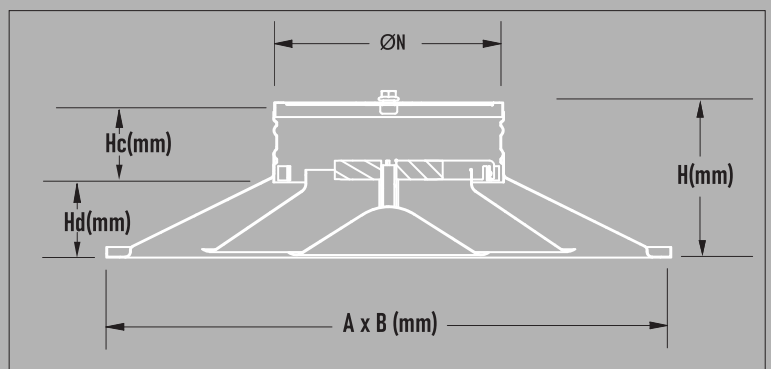
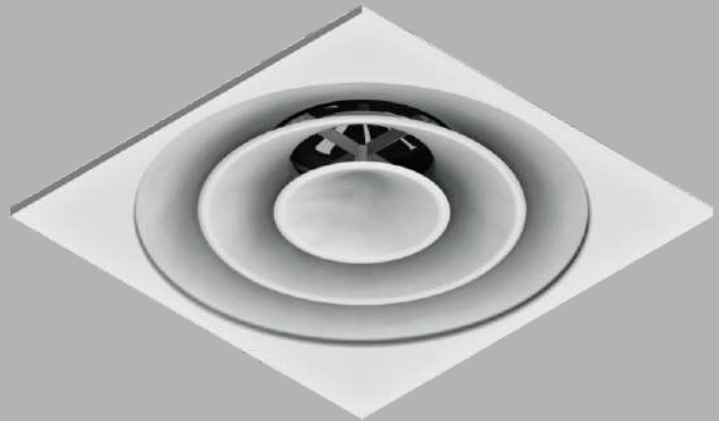
KÍCH THƯỚC

No.	A	B	ØN	Hd	Hc	H
1	300	300	145	39	70	109
2	300	300	195	39	70	109
3	450	450	195	49	70	119
4	450	450	245	66	75	141
5	600	600	295	68	75	143
6	600	600	345	68	75	143



DOWNLOAD DRAWINGS:



CỬA/MIỆNG GIÓ TRÒN KHUNG VUÔNG 1 LỖI - Model STR1R

THÔNG TIN CHUNG

- Mã sản phẩm: STR1R
- Vật liệu: nhôm
- Hoàn thiện tiêu chuẩn: sơn tĩnh điện
- Màu tiêu chuẩn: trắng - RAL 9010
- Tỷ lệ thoáng: > 50%

CẤU TẠO

- Độ dày khung: 1.2 mm
- Độ dày đĩa lõi: 1.0 mm
- Khung xương gia cường lõi: kiểu chữ X bằng nhôm profile A6061-T6
- Bộ đĩa lõi: điều chỉnh vô cấp lên/xuống 20mm

MÃ ĐẶT HÀNG

STR1R - A x B

- **STR1R**: mã sản phẩm cửa/miếng gió khuếch tán vuông 1 lõi tròn
- **AxB**: kích thước mặt theo yêu cầu (A=dài; B=rộng, mm)
- Hộp gió tùy chọn bằng nhôm

HIỆU QUẢ HOẠT ĐỘNG CAO

Cửa/miếng gió khuếch tán vuông gắn trần Starduct cung cấp luồng khí có dạng thù hình 360°. Cửa được thiết kế để bảo vệ chống bám bẩn trần nhà.

Cửa có hiệu quả hoạt động cao trong nhiều hệ thống lưu lượng khác nhau. Luồng khí đồng đều gần như nằm ngang khi thoát khỏi đĩa lõi giúp duy trì hoạt động phân phối khí trong phòng được ổn định ngay cả khi lưu lượng khí thay đổi với biên độ lớn. Mọi cỡ cửa/miếng gió đều có 1 đĩa lõi giúp tạo sự đồng đều về hình thức thẩm mỹ khi phải dùng các cỡ khác nhau trong cùng một khu vực.

Các đĩa lõi đều được chế tạo từ nhôm liền tấm, không hàn nên đạt độ trơn phẳng và độ sạch cao.

SƠN HOÀN THIÊN CAO CẤP

Mọi cửa/miếng gió Starduct đều được hoàn thiện bằng sơn tĩnh điện chất lượng cao nhất và xử lý trên dây chuyền sơn có công nghệ hiện đại nhất từ Đức, Thụy sĩ, Hàn quốc. Có nhiều màu hệ RAL với tuổi thọ lên tới 20 năm

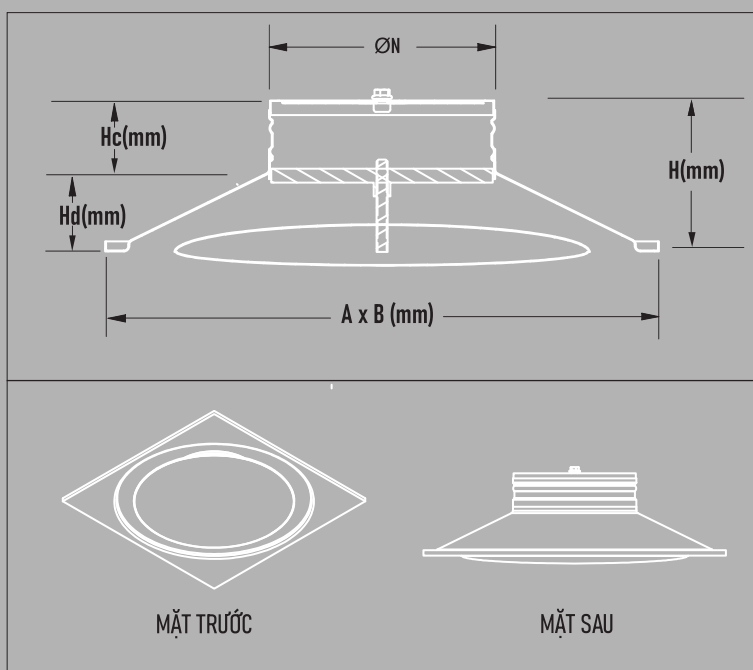

KÍCH THƯỚC

No.	A	B	ØN	Hd	Hc	H
1	300	300	145	39	70	109
2	300	300	195	39	70	109
3	450	450	195	49	70	119
4	450	450	245	66	75	141
5	600	600	295	68	75	143
6	600	600	345	68	75	143



DOWNLOAD DRAWINGS:



CỬA/MIỆNG GIÓ KHUẾCH TÁN VÀNH KHĂN - Model STR
THÔNG TIN CHUNG

- Mã sản phẩm: STR
- Vật liệu: nhôm
- Hoàn thiện tiêu chuẩn: sơn tĩnh điện
- Màu tiêu chuẩn: trắng - RAL 9010
- Tỷ lệ thoát: > 50%

CẤU TẠO

- Độ dày khung: 1.2 mm
- Độ dày đĩa lõi: 1.0 mm
- Khung xương gia cường lõi: kiểu chữ X bằng nhôm profile A6061-T6
- Bộ đĩa lõi: điều chỉnh vô cấp

MÃ ĐẶT HÀNG
STR - D

- **STR**: mã sản phẩm cửa/miệng khuếch tán vành khăn
- **D**: kích cỡ mặt theo yêu cầu
- Hộp gió tùy chọn bằng nhôm

HIỆU QUẢ HOẠT ĐỘNG CAO

Cửa/miệng gió khuếch tán vành khăn gắn trần Starduct cung cấp luồng khí có dạng thù hình đặc biệt. Cửa được thiết kế để cấp gió cho khoảng cách xa.

Cửa có hiệu quả hoạt động cao trong nhiều hệ thống lưu lượng khác nhau. Luồng khí đồng đều gần như nằm ngang khi thoát khỏi đĩa lõi giúp duy trì hoạt động phân phối khí trong phòng được ổn định ngay cả khi lưu lượng khí thay đổi với biên độ lớn.

Các đĩa lõi đều được chế tạo từ nhôm liền tấm, không hàn nên đạt độ trơn phẳng và độ sạch cao.

SƠN HOÀN THIÊN CAO CẤP

Mọi cửa/miệng gió Starduct đều được hoàn thiện bằng sơn tĩnh điện chất lượng cao nhất và xử lý trên dây chuyền sơn có công nghệ hiện đại nhất từ Đức, Thụy sĩ, Hàn quốc. Có nhiều màu hệ RAL với tuổi thọ lên tới 20 năm

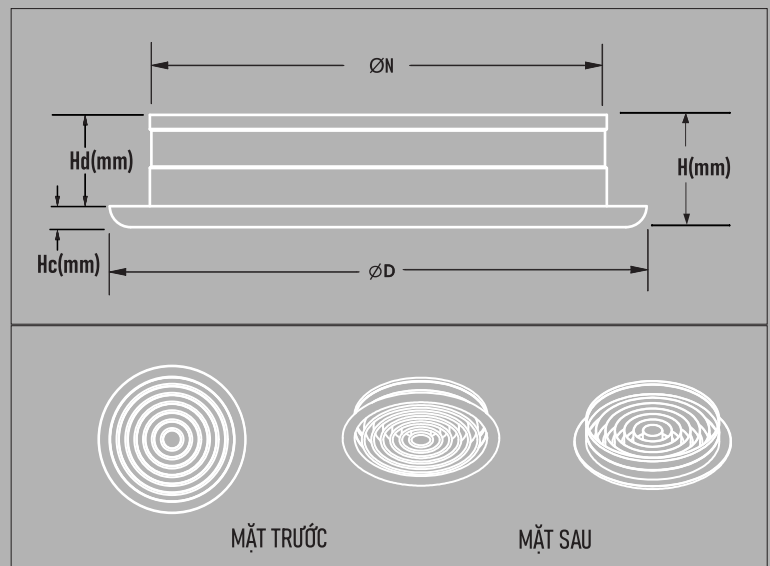
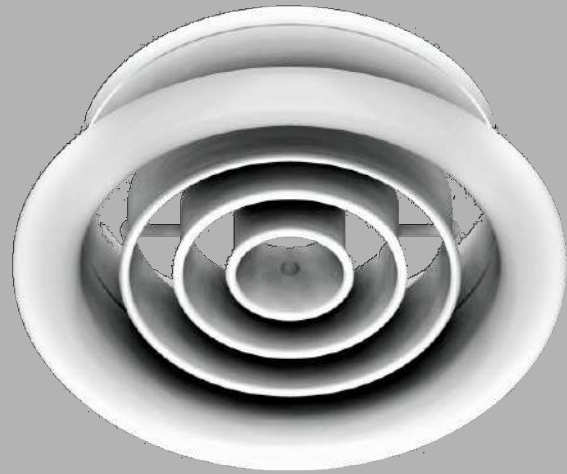
KÍCH THƯỚC

Model No.	ØD	ØN	ØO	Hd	Hc	H
STR200	200	145	150	68	15.5	83.5
STR250	250	195	200	68	15.5	83.5
STR300	300	245	250	68	15.5	83.5
STR350	350	295	300	68	15.5	83.5
STR400	400	345	350	68	15.5	83.5

DOWNLOAD DRAWINGS:



CỬA/MIỆNG GIÓ KHUẾCH TÁN VAN ĐĨA - Model STD

THÔNG TIN CHUNG

- Mã sản phẩm: STD
- Vật liệu: nhôm
- Hoàn thiện tiêu chuẩn: sơn tĩnh điện
- Màu tiêu chuẩn: trắng - RAL 9010
- Tỷ lệ thoát: > 50%

CẤU TẠO

- Độ dày khung: 1.2 mm
- Độ dày đĩa lõi: 1.0 mm
- Khung xương gia cường lõi: kiểu chữ X bằng nhôm profile A6061-T6
- Bộ đĩa lõi: điều chỉnh vô cấp lên/xuống 20mm

MÃ ĐẶT HÀNG

STD - ØD

- **STD**: mã sản phẩm cửa/miệng gió khuếch tán van đĩa
- **D**: kích cỡ mặt theo yêu cầu
- Hộp gió tùy chọn bằng nhôm

HIỆU QUẢ HOẠT ĐỘNG CAO

Cửa/miệng gió khuếch tán van đĩa gắn trần Starduct cung cấp luồng khí có dạng thù hình đặc biệt 360°. Cửa được thiết kế để cấp gió cho không gian nhà vệ sinh hoặc phòng ngủ.

Cửa có hiệu quả hoạt động cao trong nhiều hệ thống lưu lượng khác nhau. Luồng khí đồng đều gần như nằm ngang khi thoát khỏi đĩa lõi giúp duy trì hoạt động phân phối khí trong phòng được ổn định ngay cả khi lưu lượng khí thay đổi với biên độ lớn.

Các đĩa lõi đều được chế tạo từ nhôm liền tấm, không hàn nên đạt độ trơn phẳng và độ sạch cao.

SƠN HOÀN THIỆN CAO CẤP

Mọi cửa/miệng gió Starduct đều được hoàn thiện bằng sơn tĩnh điện chất lượng cao nhất và xử lý trên dây chuyền sơn có công nghệ hiện đại nhất từ Đức, Thụy sĩ, Hàn quốc. Có nhiều màu hệ RAL với tuổi thọ lên tới 20 năm

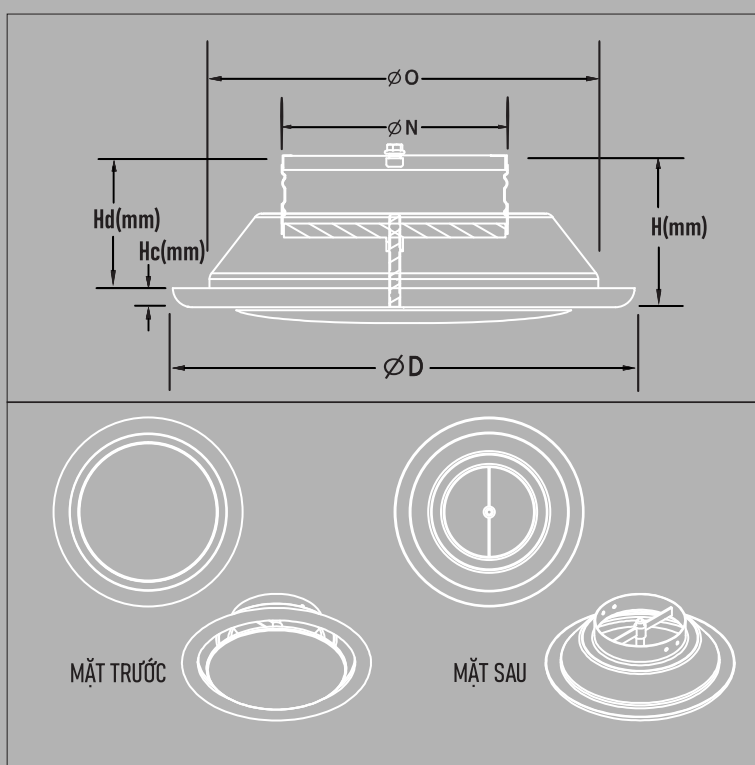

KÍCH THƯỚC

Model No.	ØD	ØN	ØO	Hc	Hd	H
STD250	250	95	200	82	12.5	94.5
STD300	300	145	250	82	12.5	94.5
STD350	350	195	300	82	12.5	94.5
STD400	400	245	350	82	12.5	94.5



DOWNLOAD DRAWINGS:



CỬA/MIỆNG GIÓ KHUẾCH TÁN TRÒN 1 LỖI - Model SRD1
THÔNG TIN CHUNG

- Mã sản phẩm: SRD1
- Vật liệu: nhôm
- Hoàn thiện tiêu chuẩn: sơn tĩnh điện
- Màu tiêu chuẩn: trắng - RAL 9010
- Tỷ lệ thoát: > 50%

CẤU TẠO

- Độ dày khung: 1.2 mm
- Độ dày đĩa lõi: 1.0 mm
- Khung xương gia cường lõi: kiểu chữ X bằng nhôm profile A6061-T6
- Bộ đĩa lõi: điều chỉnh lên/xuống 20mm

MÃ ĐẶT HÀNG
SRD1 - Ø D

- **SRD1**: mã sản phẩm cửa/miệng gió khuếch tán tròn
- **D**: kích cỡ mặt theo yêu cầu
- Hộp gió tùy chọn bằng nhôm

HIỆU QUẢ HOẠT ĐỘNG CAO

Cửa/miệng gió khuếch tán tròn gắn trần Starduct cung cấp luồng khí có dạng thù hình 360°. Cửa được thiết kế để bảo vệ chống bám bẩn trần nhà.

Cửa có hiệu quả hoạt động cao trong nhiều hệ thống lưu lượng khác nhau. Luồng khí đồng đều gần như nằm ngang khi thoát khỏi đĩa lõi giúp duy trì hoạt động phân phối khí trong phòng được ổn định ngay cả khi lưu lượng khí thay đổi với biên độ lớn. Mọi cỡ cửa/miệng gió đều có 1 đĩa lõi giúp tạo sự đồng đều về hình thức thẩm mỹ khi phải dùng các cỡ cỡ khác nhau trong cùng một khu vực.

Các đĩa lõi đều được chế tạo từ nhôm liền tấm, không hàn nên đạt độ trơn phẳng và độ sạch cao.

SƠN HOÀN THIỆN CAO CẤP

Mọi cửa/miệng gió Starduct đều được hoàn thiện bằng sơn tĩnh điện chất lượng cao nhất và xử lý trên dây chuyền sơn có công nghệ hiện đại nhất từ Đức, Thụy sĩ, Hàn quốc. Có nhiều màu hệ RAL với tuổi thọ lên tới 20 năm

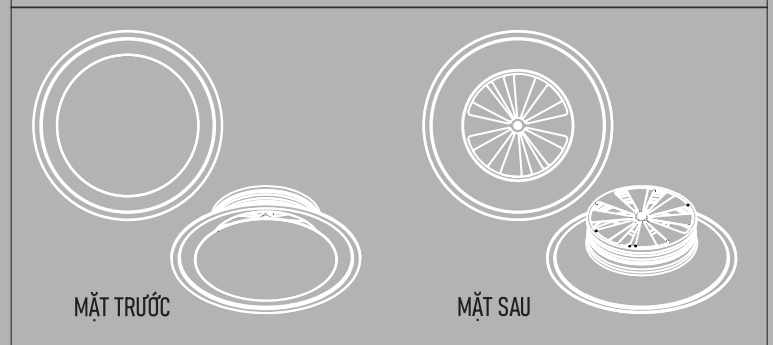
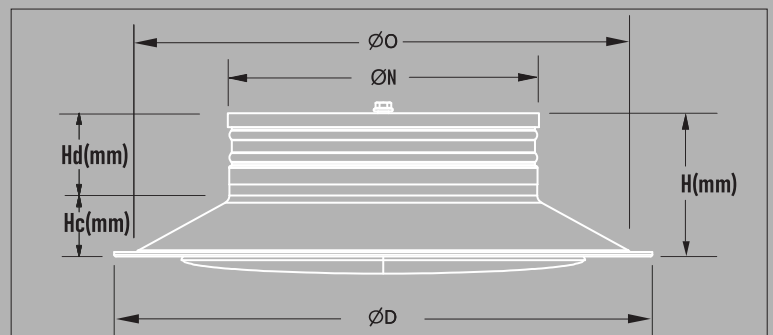
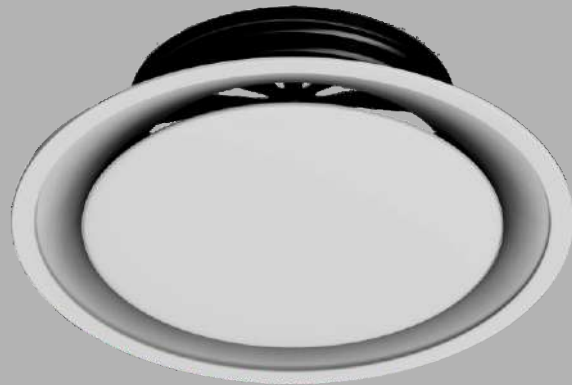
KÍCH THƯỚC

No.	ØD	ØN	ØO	Hc	Hd	H
1	300	145	260	39	70	109
2	300	195	260	39	70	109
3	410	245	370	49	70	119
4	460	295	420	66	75	141
5	600	345	560	68	75	143
6	600	395	560	68	75	143

DOWNLOAD DRAWINGS:

[Download](#)

[Download](#)

[Download](#)

CỬA/MIỆNG GIÓ KHUẾCH TÁN TRÒN 2 LỖI - Model SRD2
THÔNG TIN CHUNG

- Mã sản phẩm: SRD2
- Vật liệu: nhôm
- Hoàn thiện tiêu chuẩn: sơn tĩnh điện
- Màu tiêu chuẩn: trắng - RAL 9010
- Tỷ lệ thoát: > 50%

CẤU TẠO

- Độ dày khung: 1.2 mm
- Độ dày đĩa lõi: 1.0 mm
- Khung xương gia cường lõi: kiểu chữ X bằng nhôm profile A6061-T6
- Bộ đĩa lõi: điều chỉnh lên/xuống 20mm

MÃ ĐẶT HÀNG
SRD2 - Ø D

- **SRD2**: mã sản phẩm cửa/miệng khuếch tán tròn 2 lõi
- **D**: kích cỡ mặt theo yêu cầu
- Hộp gió tùy chọn bằng nhôm

HIỆU QUẢ HOẠT ĐỘNG CAO

Cửa/miệng gió khuếch tán tròn gắn trần Starduct cung cấp luồng khí có dạng thù hình 360°. Cửa được thiết kế để bảo vệ chống bám bẩn trần nhà.

Cửa có hiệu quả hoạt động cao trong nhiều hệ thống lưu lượng khác nhau. Luồng khí đồng đều gần như nằm ngang khi thoát khỏi đĩa lõi giúp duy trì hoạt động phân phối khí trong phòng được ổn định ngay cả khi lưu lượng khí thay đổi với biên độ lớn. Mọi cỡ cửa/miệng gió đều có 2 đĩa lõi giúp tạo sự đồng đều về hình thức thẩm mỹ khi phải dùng các cỡ cỡ khác nhau trong cùng một khu vực.

Các đĩa lõi đều được chế tạo từ nhôm liền tấm, không hàn nên đạt độ trơn phẳng và độ sạch cao.

SƠN HOÀN THIỆN CAO CẤP

Mọi cửa/miệng gió Starduct đều được hoàn thiện bằng sơn tĩnh điện chất lượng cao nhất và xử lý trên dây chuyền sơn có công nghệ hiện đại nhất từ Đức, Thụy sĩ, Hàn quốc. Có nhiều màu hệ RAL với tuổi thọ lên tới 20 năm

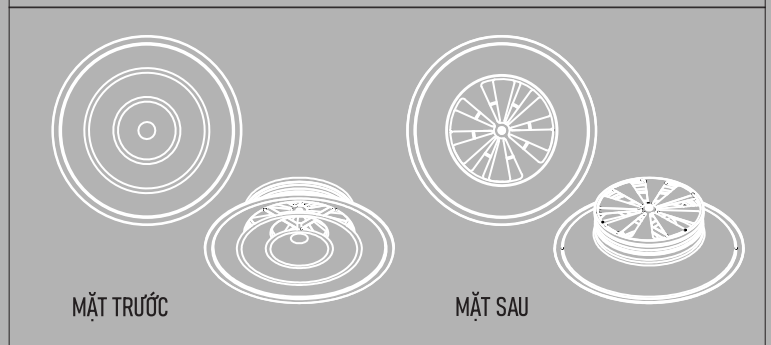
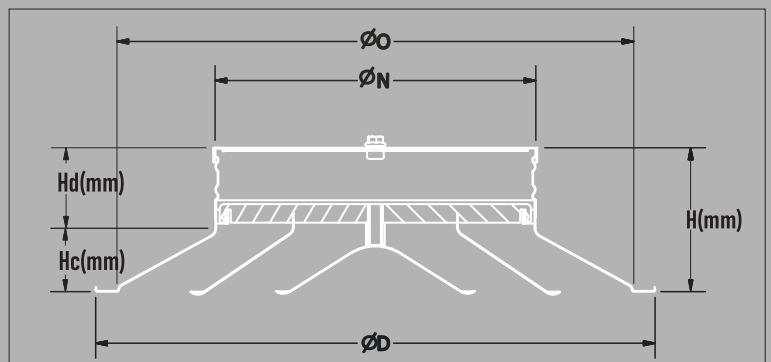
KÍCH THƯỚC

No.	ØD	ØN	ØO	Hc	Hd	H
1	300	145	260	39	70	109
2	300	195	260	39	70	109
3	410	245	370	49	70	119
4	460	295	420	66	75	141
5	600	345	560	68	75	143
6	600	395	560	68	75	143

DOWNLOAD DRAWINGS:

CỬA/MIỆNG GIÓ KHUẾCH TÁN TRÒN 4 LỖI - Model SRD4
THÔNG TIN CHUNG

- Mã sản phẩm: SRD4
- Vật liệu: nhôm
- Hoàn thiện tiêu chuẩn: sơn tĩnh điện
- Màu tiêu chuẩn: trắng - RAL 9010
- Tỷ lệ thoáng: > 50%

CẤU TẠO

- Độ dày khung: 1.2 mm
- Độ dày đĩa lõi: 1.0 mm
- Khung xương gia cường lõi: kiểu chữ X bằng nhôm profile A6061-T6
- Bộ đĩa lõi: điều chỉnh lên/xuống 20mm

MÃ ĐẶT HÀNG
SRD4 - Ø D

- **SRD2:** mã sản phẩm cửa/miệng khuếch tán tròn 2 lõi
- **D:** kích cỡ mặt theo yêu cầu
- Hộp gió tùy chọn bằng nhôm

HIỆU QUẢ HOẠT ĐỘNG CAO

Cửa/miệng gió khuếch tán tròn gắn trần Starduct cung cấp luồng khí có dạng thù hình 360°. Cửa được thiết kế để bảo vệ chống bám bẩn trần nhà.

Cửa có hiệu quả hoạt động cao trong nhiều hệ thống lưu lượng khác nhau. Luồng khí đồng đều gần như nằm ngang khi thoát khỏi đĩa lõi giúp duy trì hoạt động phân phối khí trong phòng được ổn định ngay cả khi lưu lượng khí thay đổi với biên độ lớn. Mọi cỡ cửa/miệng gió đều có 4 đĩa lõi giúp tạo sự đồng đều về hình thức thẩm mỹ khi phải dùng các cỡ cỡ khác nhau trong cùng một khu vực.

Các đĩa lõi đều được chế tạo từ nhôm liền tấm, không hàn nên đạt độ trơn phẳng và độ sạch cao.

SƠN HOÀN THIỆN CAO CẤP

Mọi cửa/miệng gió Starduct đều được hoàn thiện bằng sơn tĩnh điện chất lượng cao nhất và xử lý trên dây chuyền sơn có công nghệ hiện đại nhất từ Đức, Thụy sĩ, Hàn quốc. Có nhiều màu hệ RAL với tuổi thọ lên tới 20 năm

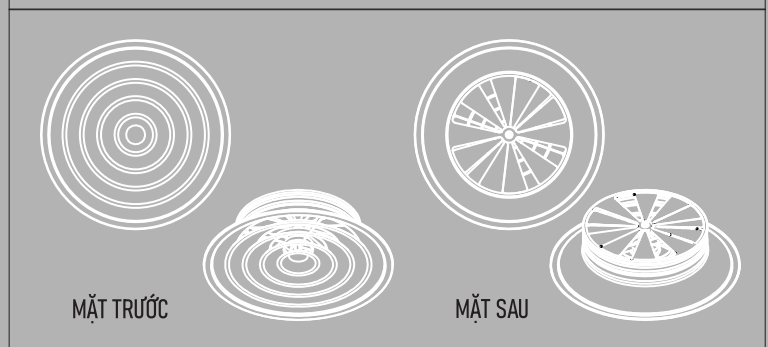
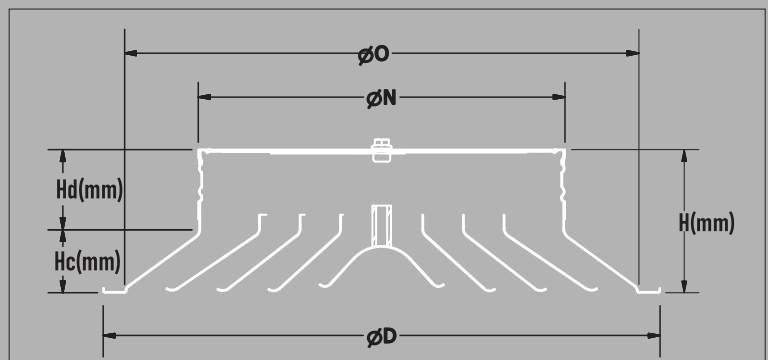
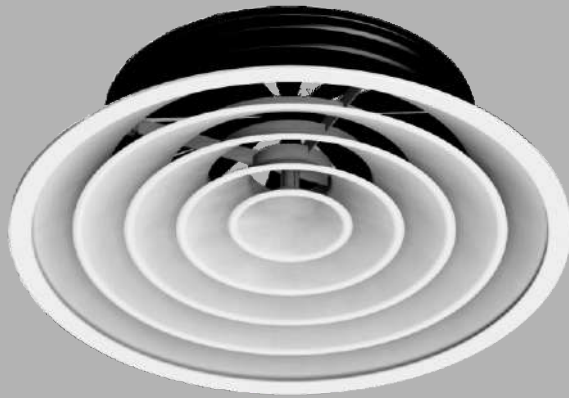
KÍCH THƯỚC

No.	ØD	ØN	ØO	Hc	Hd	H
1	300	145	260	39	70	109
2	300	195	260	39	70	109
3	410	245	370	49	70	119
4	460	295	420	66	75	141
5	600	345	560	68	75	143
6	600	395	560	68	75	143

DOWNLOAD DRAWINGS:

[Download](#)

[Download](#)

[Download](#)

THIẾT KẾ i-PACK

Tải catalog tiếng Việt

CONCEPT

i-Pack là một thiết kế do Star Asia (NSCA) thiết lập và phát triển nhằm tối ưu hóa hiệu quả hoạt động các sản phẩm Starduct với:

- Tiêu chuẩn cao nhất về kỹ thuật
- Tạo điều kiện lắp đặt nhanh chóng, dễ dàng và tiết kiệm cho các khách hàng

Các sản phẩm Starduct có cấu tạo và kích thước phù hợp với các phụ kiện lắp đặt thông thường trên thị trường giúp khách hàng có thể hoàn thành các công việc lắp đặt nhanh chóng.

LÝ DO NÊN DÙNG STARDUCT I-PACK

- **TÍNH KINH TẾ:** giảm thời gian và chi phí quản lý, chi phí nhân công, tối thiểu hóa các hao hụt thường xuyên và hư hại tại hiện trường.
- **CHUYÊN NGHIỆP:** quản lý được sự thống nhất, đồng đều về chất lượng cho toàn bộ hệ thống
- **THUẬN TIỆN:** một thiết kế - một lần phê duyệt - một nơi đặt hàng - một lần kiểm định - một người chịu trách nhiệm.
- **TIẾT KIỆM:** sản xuất hàng loạt tại một nhà máy giúp giảm giá sản phẩm
- **ĐỒNG BỘ:** Các module Starduct mang lại tính đồng bộ cho dự án theo đúng các tiêu chuẩn do thiết kế đưa ra

Các module i-Pack Starduct :

- Cửa/miệng gió
- Hộp gió
- Van điều chỉnh lưu lượng
- Các thiết bị treo lắp

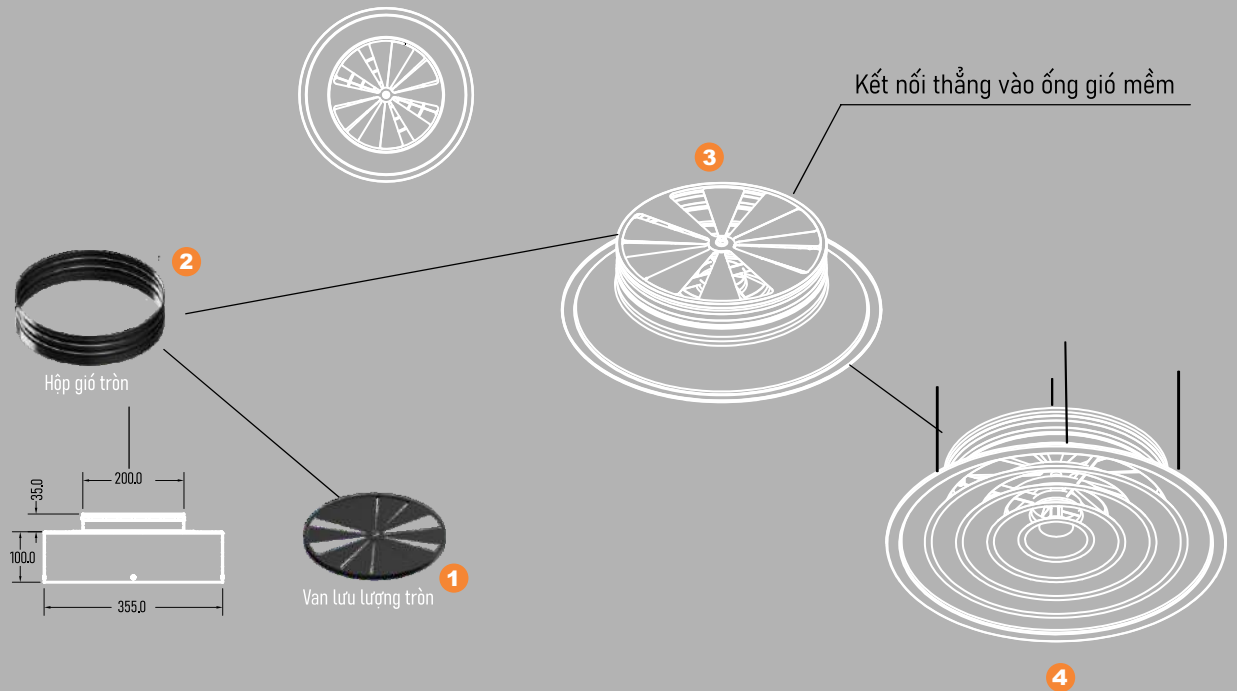
Download drawings of module (soft copy only)

Đặc điểm kỹ thuật của các cấu kiện trong module
HỘP GIÓ

- Vật liệu: nhôm tấm dày 0.75mm
- Hoàn thiện: sơn tĩnh điện đen
- Vị trí cổ trích: trên đỉnh hoặc bên cạnh
- Lớp cách nhiệt ngoài: 16-22 mm
- Mã đặt hàng:

Lưu ý: Mép ghép button lock - Công nghệ Mỹ

LƯỚI LỌC KHÍ

- Vật liệu: PVC
- Cấp phin lọc: G4
- Khung: thép D3
- Hoàn thiện: sơn tĩnh điện đen
- Mã đặt hàng:

Lưu ý: Mép khung bọc PVC đen

PHỤ KIỆN TREO LẮP

- Vật liệu: thép tấm 0.8-1.0 mm
- Cờ: theo yêu cầu
- Hoàn thiện: sơn tĩnh điện đen



Lưu ý: được cấp cho mọi module



MEMBER

SINCE 2020



CÔNG TY CP ĐT & PT CÔNG NGHỆ
NGÔI SAO CHÂU Á

NHÀ MÁY CƠ KHÍ STARDUCT

Lot C3/C4 - Phung Industrial zone - Dan Phuong
Hanoi - Vietnam

Phone: +84 243 514 7999 - Email: nsca@nsca.vn